

Topic: Blood Relation

Time: 10 min

Paper-Maker Paper Maker 10

Direction (1-5): निम्नलिखित जानकारी को ध्यानपूर्वक पढ़िए और नीचे दिए गए प्रश्नों के उत्तर दीजिए.

एक परिवार में आठ सदस्य अर्थात J, K, L, M, N, O, P और Q हैं. इसमें चार महिलाएं और दो विवाहित युगल हैं. O की एक पुत्री और एक पुत्र है. P, K का पुत्र है, K जो Q की पुत्री है. O, J का ससुर है. M, N की नीस है, N जो J का ब्रदर-इन-लॉ है. L, M की माता है.

Q1. निम्नलिखित में से कौन N की बहन है?

- (a) L
- (b) M
- (c) N
- (d) P
- (e) इनमें से कोई नहीं

L1Difficulty 1

QTags Blood Relation

Q2. निम्नलिखित में से कौन सा L से संदर्भ में सत्य नहीं है?

- (a) L, P की आंट है
- (b) M, L की पुत्री है
- (c) L, N की बहन है
- (d) L, O का गैंडसन है
- (e) कोई सत्य नहीं है

L1Difficulty 1

QTags Blood Relation

Q3. O, Q के सन-इन-लॉ से किस प्रकार संबंधित है?

- (a) पिता
- (b) पुत्री
- (c) पुत्र
- (d) सिस्टर इन लॉ
- (e) पत्नी

L1Difficulty 1

QTags Blood Relation

Q4. K की सिस्टर-इन-लॉ P के पिता से किस प्रकार सम्बंधित है?

- (a) नीस
- (b) नेफ्यू
- (c) पुत्र
- (d) पुत्री
- (e) बहन

L1Difficulty 1

QTags Blood Relation

Q5. यदि Z, O की पत्नी है. X, K का पुत्र है. तो Z, X से किस प्रकार संबंधित है?

- (a) ग्रैंडफादर
- (b) ग्रैंडमदर
- (c) ब्रदर-इन-लॉ
- (d) कजिन
- (e) अंकल

L1Difficulty 1

QTags Blood Relation

S1. Ans(a)

Sol.

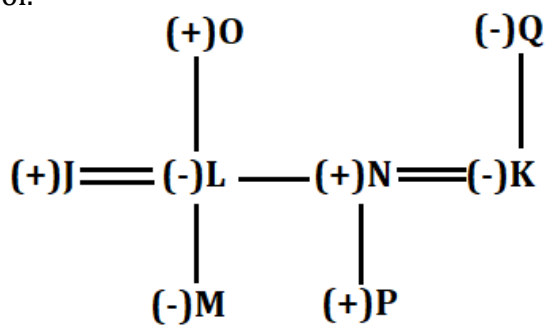

S2. Ans(d)

Sol.

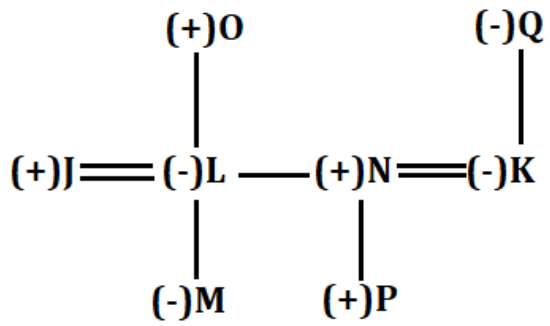

S3. Ans(a)

Sol.

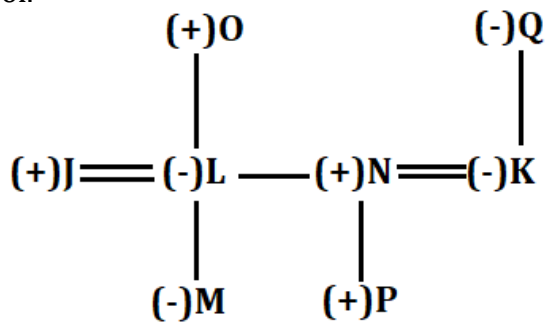

S4. Ans(e)

Sol.

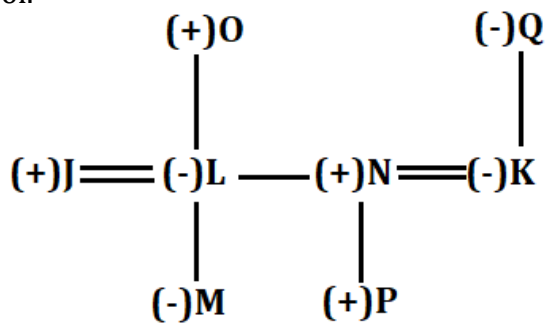

S5. Ans(b)

Sol.

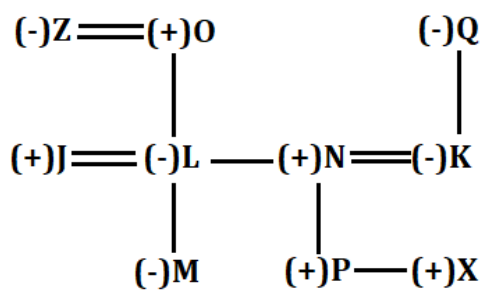

Direction (6-10): निम्न जानकारी का ध्यानपूर्वक अध्ययन कीजिए और नीचे दिए गये प्रश्नों के उत्तर दीजिए :

तीन पीढ़ियों वाले एक परिवार में नौ सदस्य J, T, U, C, M, Q, E, S, और G हैं। इनमें 3 विवाहित युगल हैं और केवल चार महिलाएं हैं। J, Q का पटर्नल अंकल है। U की केवल दो सन्तान हैं। S, M की पुत्रवधू है और M, T का दामाद है। C, M से विवाहित है। E और G, C के पुत्र हैं। E विवाहित नहीं है। T, S के ससुर का ससुर है। T, U से विवाहित है।

Q6. निम्न में से कौन Q का पिता है ?

- (a) T
- (b) U
- (c) G
- (d) S
- (e) M

L1Difficulty 1

QTags Blood Relation

Q7. G, T से किस प्रकार सम्बन्धित है?

- (a) ग्रैंडसन
- (b) पुत्री
- (c) पुत्रवधू
- (d) बहन
- (e) इनमें से कोई नहीं

L1Difficulty 1

QTags Blood Relation

Q8. निम्न में से कौन सा U के सन्दर्भ में सत्य है?

- (a) U, Q की आंट है
- (b) M, U की पुत्री है
- (c) J, U की बहन है
- (d) S, U का ग्रैंडसन है
- (e) कोई सत्य नहीं है

L1Difficulty 1

QTags Blood Relation

Q9. S, T के दामाद से किस प्रकार सम्बन्धित है?

- (a) पिता
- (b) पुत्रवधू
- (c) पुत्र
- (d) सिस्टर इन लॉ
- (e) पत्नी

L1Difficulty 1

QTags Blood Relation

Q10. M की सिस्टर इन लॉ, J से किस प्रकार सम्बन्धित है?

- (a) दामाद
- (b) नेफ्यू
- (c) नीस
- (d) पुत्रवधू
- (e) सिस्टर-इन-लॉ

L1Difficulty 1

QTags Blood Relation

S6.Ans(a)

Sol.

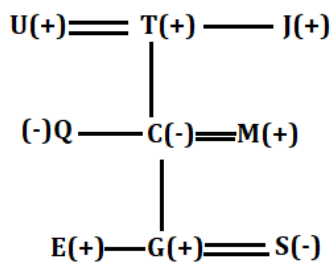

S7.Ans(a)

Sol.

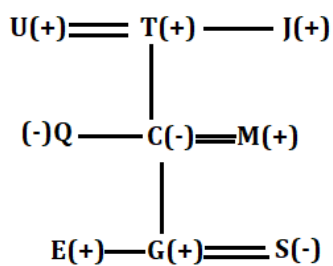

S8.Ans(e)

Sol.

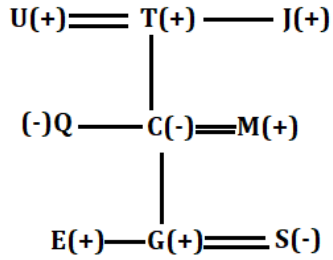

S9.Ans(b)

Sol.

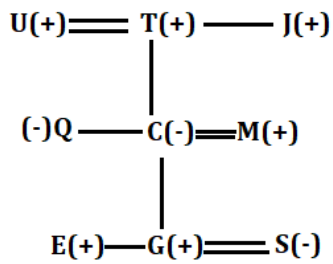

S10.Ans(c)

Sol.

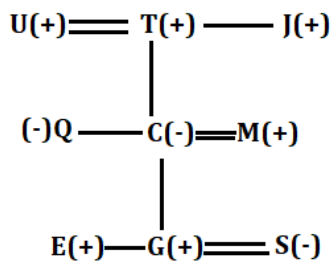

Direction (11-12): निम्नलिखित जानकारी का ध्यानपूर्वक अध्ययन करें और दिए गए प्रश्नों के उत्तर दीजिए।

तीन पीढ़ी के परिवार में छह सदस्य अर्थात् A, F, D, B, C, और G हैं। उनमें से दो विवाहित युगल हैं और केवल दो पुरुष हैं। G, B की सास है। A और F सहोदर हैं, A जो अविवाहित है। B के पति की केवल एक संतान है। D, F का पिता है।

Q11. F, C की दादी से किस प्रकार सम्बन्धित है?

- (a) पुत्र
- (b) पिता

- (c) माता
- (d) पुत्री
- (e) इनमें से कोई नहीं

L1Difficulty 1

QTags Blood Relation

Q12. A के पिता की पुत्रवधू कौन है?

- (a) A
- (b) B
- (c) F
- (d) निर्धारित नहीं किया जा सकता
- (e) इनमें से कोई नहीं

L1Difficulty 1

QTags Blood Relation

S11. Ans.(a)

Sol.

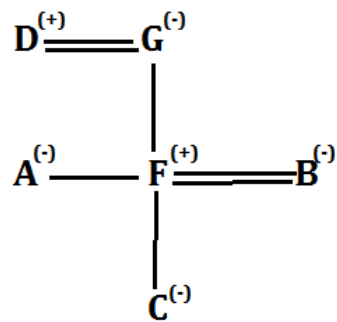

S12. Ans.(b)

Sol.

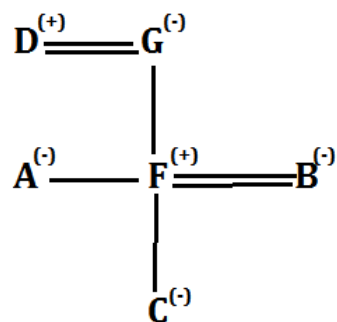

Q13. एक महिला की ओर संकेत करते हुए, सुमित अपने इकलौते पुत्र से कहता है, "वह मेरी माता की पुत्रवधू की पुत्रवधू है". सुमित अपने माता-पिता की इकलौती सन्तान है. वह महिला सुमित से किस प्रकार सम्बन्धित है?

- (a) बहन
- (b) भाई
- (c) पुत्रवधू
- (d) पत्नी
- (e) पुत्री

L1Difficulty 1

QTags Blood Relation

S13. Ans(c)

Q14. एक व्यक्ति को मंच पर दिखाते हुए, महिला कहती है, "वह उस व्यक्ति की इकलौती सन्तान है, जो मेरे पुत्र का ग्रैंडफादर है. मंच पर स्थित व्यक्ति महिला से किस प्रकार सम्बंधित है?"

- (a) पति
- (b) ब्रदर-इन-लॉ
- (c) भाई
- (d) बहन
- (e) नेफ्यू

L1Difficulty 1

QTags Blood Relation

S14. Ans.(a)

Q15. एक पुरुष एक महिला से कहता है, "आपकी माँ, मेरी माँ की इकलौती संतान की सास है." वह महिला उस पुरुष से किस प्रकार संबंधित है?

- (a) सिस्टर-इन-लॉ
- (b) आंट
- (c) पुत्री
- (d) पत्नी
- (e) ग्रैंडडॉटर

L1Difficulty 1

QTags Blood Relation



S15. Ans(d)